

# vestfrost

UA

## **ВБУДОВУВАНИЙ ХОЛОДИЛЬНИК**

**Холодильник з морозильною  
камерою**

Інструкція користувача

EN

## **BUILT IN REFRIGERATOR Fridge - Freezer**

User manual

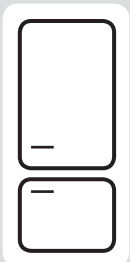

**IRF 2761 E**



# Зміст

IRF 2761 E .....	1
<b>ПЕРЕД ВСТАНОВЛЕННЯМ .....</b>	<b>3</b>
Загальні попередження .....	3
Заходи безпеки.....	7
Перед Встановлення та експлуатація холодильника.....	7
Перед використанням холодильника .....	9
<b>ВИКОРИСТАННЯ ПРИСТРОЮ .....</b>	<b>9</b>
Інформація про технологію Frost Free.....	9
Попередження щодо регулювання температури.....	11
Допоміжне обладнання.....	12
Лоток для льоду.....	12
Тримач пляшок (для деяких моделей).....	12
Регулятор вологості.....	12
Регульована дверна полиця .....	12
<b>РОЗТАШУВАННЯ ПРОДУКТІВ У ПРИСТРОЇ.....</b>	<b>13</b>
Камера холодильника.....	13
Морозильна камера .....	14
<b>ЧИЩЕННЯ ТА ОБСЛУГОВУВАННЯ .....</b>	<b>18</b>
Розморожування .....	18
<b>ТРАНСПОРТУВАННЯ ТА ЗМІНА МІСЦЯ РОЗТАШУВАННЯ .....</b>	<b>19</b>
<b>ПЕРЕД ЗВЕРНЕННЯМ ДО ЦЕНТРУ ПІСЛЯПРОДАЖНОГО ОБСЛУГОВУВАННЯ.....</b>	<b>20</b>
Поради щодо економії енергії .....	22
<b>ЧАСТИНИ ТА ВІДСІКИ ПРИСТРОЮ.....</b>	<b>23</b>

## **Загальні попередження**

**ПОПЕРЕДЖЕННЯ:** Слідкуйте за тим, щоб у вентиляційних отворах корпусу та каркасі не було сторонніх предметів.

**ПОПЕРЕДЖЕННЯ:** Не застосовуйте механічні пристрої та інші засоби для прискорення процесу розморожування окрім тих, які рекомендує виробник.

**ПОПЕРЕДЖЕННЯ:** Не використовуйте електричні прилади у відсіках для зберігання харчових продуктів, окрім рекомендованих виробником пристрою.

**ПОПЕРЕДЖЕННЯ:** Не допускайте пошкодження холодильного контуру.

**ПОПЕРЕДЖЕННЯ:** Щоб уникнути небезпеки через нестійкість пристрою, він має бути встановлений у відповідності з інструкціями.

**ПОПЕРЕДЖЕННЯ:** Розміщуючи прилад, не допускайте заземлення або пошкодження шнуру живлення.

**ПОПЕРЕДЖЕННЯ:** Не розташовуйте багатомісні розетки або переносні джерела живлення з заднього боку приладу.



Символ ISO 7010 W021

**Попередження:** Ризик пожежі / легкозаймисті матеріали

- Якщо у приладі використовується холодильний агент R600 (це можна дізнатися з інформації на етикетці на холодильнику), необхідно дотримуватися обережності під час транспортування та монтажу, щоб уникнути пошкодження деталей приладу, що містять холодильний агент. R600a – екологічно чистий і природний газ, але вибухонебезпечний. У разі витікання через пошкодження деталей холодильного контуру відсуньте холодильник від джерел відкритого полум'я та тепла та протягом кількох хвилин провітруйте приміщення, в якому розташовано пристрій.

- Під час перенесення та розташування холодильника необхідно слідкувати за тим, щоб не пошкодити холодильний контур.
- Не зберігайте в цьому пристрої вибухові речовини, такі як аерозольні балони з горючим паливом.
- Цей прилад призначений для використання в домашніх або подібних умовах, як-от:
  - у кухонних куточках магазинів, офісів та інших робочих середовищ;
  - домашніх господарствах та клієнтами в готелях, мотелях та інших житлових приміщеннях;
  - у місцях ночівлі з сніданком;
  - у місцях громадського харчування та аналогічних неторгівельних закладах.
- Якщо штепсель холодильника не підходить до розетки, його повинен замінити виробник, його агент з обслуговування або спеціаліст аналогічної кваліфікації, щоб уникнути небезпеки.
- Цей прилад не призначено для використання людьми (включаючи дітей) із обмеженими фізичними, сенсорними або розумовими здібностями, а також тими, які мають недостатній досвід та знання, окрім тих випадків, коли вони користуються приладом під наглядом або керівництвом особи, яка відповідає за їхню безпеку. Слідкуйте за тим, щоб діти не гралися з приладом.
- До шнура живлення цього холодильника був приєднаний спеціальний штепсель із заземленням. Цей штепсель можна вмикати лише у заземлену розетку, обладнану плавким запобіжником щонайменше на 16 ампер. Якщо у вашому будинку немає такої розетки, зверніться до уповноваженого електрика для встановлення такої.
- Цей прилад можуть використовувати діти старші 8 років та особи зі зниженими фізичними, сенсорними та ментальними можливостями або котрим бракує досвіду та знань, якщо їм забезпечено нагляд та інструкції щодо безпечного користування приладом і якщо вони розуміють

можливу небезпеку. Діти не повинні бавитися з приладом. Чищення та обслуговування не повинні робити діти без нагляду.

- Якщо шнур живлення пошкоджений, то, щоб запобігти враженню електричним струмом, його повинен замінити виробник, його технічний представник або спеціаліст аналогічної кваліфікації.
- Цей прилад не призначено для використання на висоті більше 2000 м над рівнем моря.

## Старі та несправні холодильники

- Якщо у старому холодильнику є замок для блокування дверей, слід зняти або вивести з ладу замок перед викиданням холодильника, щоб уникнути нещасного випадку, в разі якщо дитина потрапить у пастку, замкнувши себе всередині приладу.
- Старі холодильники містять ізоляційний матеріал та холодильний агент, до складу якого входить ХФВ. Тому, викидаючи старий холодильник, дбайте про те, щоб не зашкодити довкіллю.

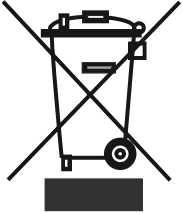

- З усіх питань стосовно утилізації відпрацьованого електричного та електронного устаткування (Директива WEEE) в частині, що стосується повторного використання, переробки та відновлення, звертайтеся до місцевих органів влади.

## Примітки:

- Уважно прочитайте цей посібник перед встановленням та використанням приладу. Виробник не несе відповідальності за збитки, що сталися через неналежне використання приладу.
- Дотримуйтеся всіх інструкцій, наведених на приладі та в посібнику, та зберігайте цей посібник в надійному місці, щоб мати змогу звернутися до нього в майбутньому для вирішення можливих проблем.
- Цей прилад призначений для побутового використання. Він може використовуватися лише в домашньому господарстві та за своїм призначенням. Він не призначений для комерційного чи загального користування. Таке використання призведе до скасування гарантії на прилад, і компанія-виробник не нестиме відповідальності за можливі збитки.
- Цей прилад призначений для побутового використання і придатний лише для охолодження та зберігання продуктів харчування. Він не призначений для комерційного чи загального користування та/або зберігання речовин, відмінних від продуктів харчування. Компанія-виробник не несе відповідальності за збитки, що можуть статися через неналежне використання.

## Заходи безпеки

- Для живлення приладу не використовуйте спарені розетки чи подовжувальний шнур.
- Не використовуйте шнур живлення, якщо він пошкоджений або зношений.
- Не тягніть, не згинайте та не пошкоджуйте шнур живлення.
- Не згинайте та не скручуйте шнур живлення, тримайте його подалі від гарячих поверхонь.



- Після установки переконайтеся, що кабель живлення не затиснений під приладом.
- Цей прилад призначений для використання дорослими, не дозволяйте дітям гратися з приладом чи кататися, висячи на його дверях.
- Не вставляйте вилку в розетку та не виймайте її вологими руками — це може призвести до ураження електричним струмом!
- Не кладіть скляні пляшки або банки з напоями у морозильну камеру. Пляшки або банки можуть луснути.
- З метою безпеки не зберігайте у холодильнику вибухонебезпечні або легкозаймисті речовини. Пляшки з високим вмістом алкоголю необхідно щільно закрити й розташувати в холодильній камері вертикально.
- Коли дістаєте лід з морозильної камери, не торкайтеся до нього — лід може спричинити обмороження та/або порізи шкіри.
- Не торкайтеся заморожених продуктів вологими руками! Не вживайте в їжу морозиво та кубики льоду, щойно вийняті з морозильної камери!
- Розморожені продукти харчування не можна повторно заморожувати. Це може заподіяти шкоду здоров'ю, наприклад, спричинити харчове отруєння.
- Не накривайте корпус та верхню частину холодильника тканиною. Це впливає на ефективність роботи холодильника.
- Не вмикайте всередині холодильника та морозильника ніякі електричні прилади.
- Під час транспортування зафіксуйте приладдя у холодильнику, щоб уникнути його пошкодження.
- Не користуйтеся перехідниками.

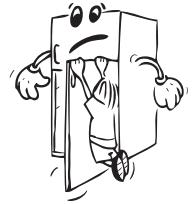

## Перед Встановлення та експлуатація холодильника

*Перед використанням холодильника слід звернути увагу на викладену нижче інформацію.:*



- Робоча напруга холодильника становить 220–240 В за частоти 50 Гц.
- Після встановлення до вилки має залишитися вільний доступ.
- При першому вмиканні пристрою може з'явитися запах. Він зникне, щойно холодильник почне охолоджуватися.
- Перед під'єднанням пристрою до мережі живлення впевніться, що вказана на паспортній табличці напруга відповідає параметрам мережі живлення.
- Перед тим, як вставити вилку в розетку, впевніться, що розетка має надійне заземлення. Якщо розетка не має контакту заземлення або вилка не відповідає розетці, ми рекомендуємо звернутися за допомогою до кваліфікованого електрика.
- Прилад повинен під'єднуватися до правильно встановленої розетки із запобіжником. Джерело живлення (змінний струм) і напруга у точці під'єднання повинні збігатися із даними на табличці на пристрої (табличка знаходиться на лівій внутрішній стороні приладу).
- Виробник не несе відповідальності за пошкодження, що сталися внаслідок використання приладу без належного заземлення.
- Холодильник слід ставити в місці, де на нього не потраплятимуть прямі сонячні промені.
- Прилад не можна використовувати поза приміщенням та залишати під дощем.
- Прилад має бути розташований на відстані щонайменше 50 см від кухонних плит, газових печей та радіаторів опалення та щонайменше 5 см від електричних плит.
- Якщо холодильник розташований поряд з морозильним апаратом глибокого заморожування, між ними має бути відстань не менше 2 см, щоб запобігти конденсації на зовнішній поверхні.
- Не кладіть на цей пристрій важкі речі.
- Перед використанням ретельно вимийте пристрій, особливо всередині (див. розділ «Чищення та обслуговування»).
- Процедура встановлення на кухні викладена у Посібнику зі встановлення. Цей виріб призначений лише для використання у стандартних кухонних меблях.
- Перед використанням холодильника вимийте всі деталі теплою водою з додаванням чайної ложки харчової соди, а потім промийте чистою водою і висушіть. Після чищення встановіть усі деталі на місце.



## Перед використанням холодильника

- Перед першим вмиканням холодильника або після транспортування для забезпечення ефективної роботи лишіть холодильник у вертикальному положенні протягом 3 годин. Після цього його можна вмикати в розетку. Недотримання цієї вимоги може призвести до пошкодження компресора.
- При першому увімкненні холодильника може з'явитися сторонній запах. Запах зникне, коли розпочнеться охолодження.

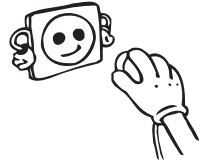

## ЧАСТИНА - 2. ВИКОРИСТАННЯ ПРИСТРОЮ

### Інформація про технологію Frost Free

Холодильники Frost Free відрізняються від інших статичних холодильників принципом роботи.

У звичайних холодильників вологість від продуктів, що потрапляє у морозильну камеру під час відкривання дверцят, стає причиною утворення в ній льоду. Для розмороження утвореного інюю та льоду, необхідно виконувати спеціальну процедуру: від'єднувати холодильник від живлення, витягати продукти, які повинні залишатися холодними на час цього процесу, та прибирати утворений лід.

У морозильних камерах холодильників Frost Free все зовсім по-іншому. Сухі та холодні морозильна та холодильна камери рівномірно продуваються вентилятором з багатьох точок. Холодне повітря, що рівномірно розподіляється навіть між полицями, не тільки гарантує, що всі ваші продукти охолоджуватимуться рівномірно і правильно, але також запобігає накопиченню вологи та утворенню льоду. Холодильна камера охолоджується статично.

Тому ваш холодильник Frost Free не тільки зручний у використанні, але також має великий об'єм і естетичний вигляд.

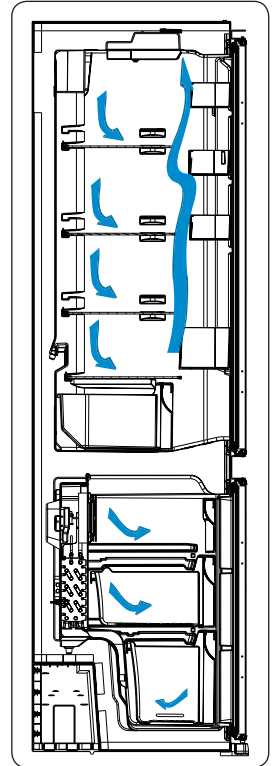

## Панель управління

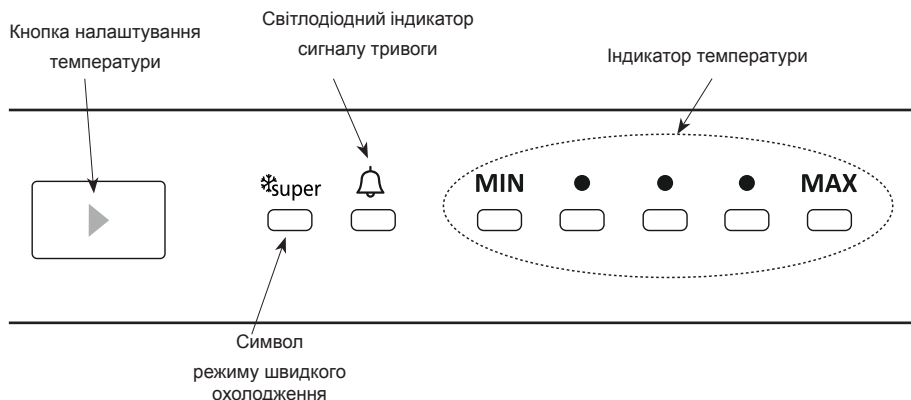

Ця кнопка дозволяє встановлювати температуру в холодильнику. Натисніть цю кнопку, щоб встановити температуру в холодильному відділенні. Також ця кнопка використовується для активації режиму швидкого охолодження.

### Сигнальний індикатор

Якщо в холодильнику виникнуть проблеми, сигнальний індикатор стане червоним

### Режим швидкого охолодження

Коли ним користуватися?

- Для охолодження великої кількості їжі.
- Для охолодження готових продуктів.
- Для швидкого охолодження продуктів.
- Для довгострокового зберігання сезонних продуктів.

### Як ним користуватися?

- Натисніть і утримуйте кнопку встановлення температури, доки загориться індикатор режиму швидкого охолодження.
- В цьому режимі горітиме індикатор швидкого охолодження.
- Для оптимальної роботи приладу та досягнення максимальної потужності охолодження, увімкніть режим швидкого охолодження за 5 годин до розміщення свіжих продуктів.

У цьому режимі:

Після натискання кнопки встановлення температури режим буде скасовано, а температура повернеться до значення MAX (МАКС.).

**Примітка.** Режим «швидкого охолодження» буде автоматично вимкнений через 12 годин.

### Налаштування температури

- Початкова температура на екрані налаштування задається середнім положенням індикатора регулювання температури.
- Натисніть кнопку встановлення температури один раз.

- Кожне натискання кнопки знижуватиме значення температури.
- Якщо натискати кнопку налаштування температури, доки на дисплеї налаштування холодильника не з'явиться значок режиму швидкого охолодження, а потім протягом 3 секунди не натискати жодної кнопки, почне блимати індикатор режиму швидкого охолодження.
- Якщо продовжити натискання кнопки, значення температури повернеться до попереднього значення.

Це гарантує, що налаштування температури в холодильному та морозильному відділеннях вашого холодильника встановлюються автоматично. Для них можна встановити будь-яке значення від MIN (MIN.) до MAX (MAX.). При натисканні кнопки встановлення температури від MIN (MIN.) до MAX (MAX.) температура зменшується. Ви можете встановити для холодильника нижчий рівень охолодження взимку, щоб заощадити електроенергію взимку.

## Попередження щодо регулювання температури

- У разі збою електроживлення налаштування температури не буде скасовано.
- Температуру слід налаштовувати з урахуванням частоти відкривання дверей та кількості продуктів у холодильнику.
- Не переходьте до іншого налаштування, не завершивши попереднє.
- Для досягнення повного охолодження холодильник після вмикання має безперервно працювати до 24 годин залежно від температури навколишнього середовища. У цей період не слід часто відкривати двері холодильника та класти в нього забагато продуктів.
- Щоб запобігти пошкодженню компресора, у холодильнику передбачено функцію 5-хвилинної затримки, коли його вимикають з розетки і знову вмикають, або у разі збою електроживлення. Ваш холодильник почне нормально працювати через 5 хвилин.
- Ваш холодильник призначений для функціонування при інтервалах температур навколишнього середовища, позначених в технічних умовах, відповідно до класу кліматичних умов. Ця інформація зазначена на інформаційній етикетці. Ми не рекомендуємо використовувати холодильник в температурному режимі, параметри якого виходять за рамки зазначених у технічних характеристиках.
- Цей прилад розроблено для застосування при навколишній температурі в межах від 10 °C до 43 °C

Клас кліматичних умов	Навколишня температура °C
T	Між 16 та 43 (°C)
ST	Між 16 та 38 (°C)
N	Між 16 та 32 (°C)
SN	Між 10 та 32 (°C)

## Допоміжне обладнання

### Лоток для льоду

- Форму для льоду наповніть водою та помістіть в морозильне відділення.
- Після повного перетворення води в лід ви можете зігнути форму, як показано нижче, щоб.

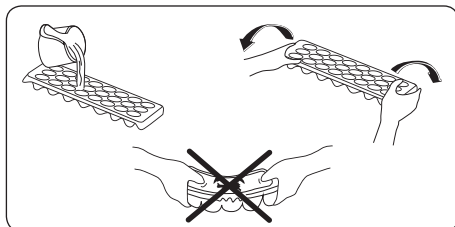

### Тримач пляшок (для деяких моделей)

Щоб пляшки не зісковзували та не падали, використовується тримач для пляшок. Він також прибирає шум від пляшок при відкриванні та закриванні дверей.

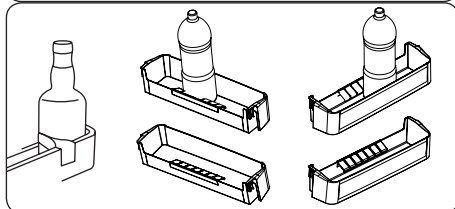

### Регулятор вологості

У закритому положенні регулятор вологості дозволяє довше зберігати свіжі овочі та фрукти.

Якщо контейнер для овочів заповнено, поворотний регулятор свіжості на його передній стінці слід відкрити. Завдяки цьому повітря в контейнері для овочів і вологість контролюється, і термін зберігання продуктів збільшується.

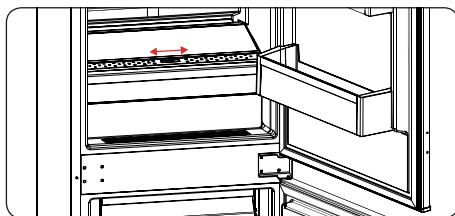

Якщо на скляній полиці з'являється конденсат, регулятор вологості необхідно відкрити.

### Регульована дверна полиця

Ви можете встановлювати полицю на шести різних рівнях висоти для більш зручного розміщення продуктів на регульованій дверній полиці.

Зміна положення регульованої дверної полиці

Підтримуйте нижню частину полиці та витягніть кнопки з боків полиці у вказаному стрілкою напрямку. (рис. 1)

Відрегулюйте висоту полиці до необхідної, пересуваючи полицю догори та вниз.

Після досягнення необхідного положення полиці на дверцятах відпустіть кнопки з боків полиці (рис. 2). Перш ніж відпустити полицю на дверцятах, спробуйте посунути її вгору та вниз і переконайтеся, що фіксація є надійною.

Примітка: Розміщаючи продукти на пересувній полиці на дверцятах, необхідно підтримувати її знизу. В іншому разі, полиця на дверцятах може випасти з рейок внаслідок більшої ваги. Це може ушкодити саму полицю або рейки.

**Всі згадані або відображені аксесуари можуть відрізнятись залежно від моделі.**

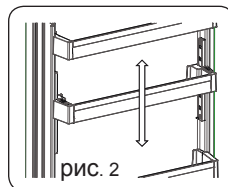
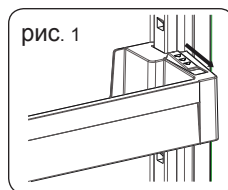

## **ЧАСТИНА - 3. РОЗТАШУВАННЯ ПРОДУКТІВ У ПРИСТРОЇ**

### **Камера холодильника**

- Для запобігання зволоженню та утворенню запахів, їжу слід ставити в холодильник в закритих горщиках або накритою зверху.
- Гарячі продукти та напої, перш ніж ставити в холодильник, слід охолодити до кімнатної температури.
- Не притуляйте упаковані продукти та горщики до лампи і кришки холодильної камери.
- Фрукти та овочі можна класти безпосередньо у відсік для овочів та не загортати окремо.

*Нижче наведені деякі рекомендації щодо розміщення та зберігання продуктів у холодильному відділенні.*

<b>Продукти</b>	<b>Термін зберігання</b>	<b>Where to place in the fridge department</b>
<b>Овочі та фрукти</b>	1 тиждень	В контейнері для фруктів та овочів (без упаковки)
<b>М'ясо та риба</b>	від 2 до 3 днів.	У пластиковій упаковці, пакетах або в вакуумній упаковці (на скляній полиці)
<b>Свіжий сир</b>	від 3 до 4 днів	На спеціальній полиці на дверцятах
<b>Масло та маргарин</b>	1 тиждень	На спеціальній полиці на дверцятах
<b>Продукти в пляшках, молоко та йогурт</b>	Згідно з терміном зберігання, зазначеним виробником	На спеціальній полиці на дверцятах
<b>Яйця</b>	1 місяць	На полиці для яєць
<b>Продукти після кулінарної обробки</b>		Усі полиці

**ПРИМІТКА:** Не слід зберігати в холодильнику картоплю, цибулю та часник. Ніколи не заморозуйте м'ясо повторно після розморожування, якщо не приготоване.

## Морозильна камера

- Використовуйте морозильну камеру холодильника для тривалого зберігання заморожених продуктів та виробництва льоду.
- Продукти для заморожування покладіть спочатку у верхній кошик глибокого заморожування, у кількості, що не перевищує заявлену потужність заморожування холодильника. Не кладіть продукти для заморожування поруч із раніше замороженими продуктами. Їх можна покласти поруч з іншими замороженими після того, як вони будуть заморожені (не раніше ніж через 24 години).
- Заморожувати слід продукти, які можна заморожувати (м'ясо, фарш, риба і т. п.), та розділяти на частини таким чином, щоб кожен частину можна було спожити за один раз.
- Не заморожуйте повторно продукти, що були розморожені. Це може бути небезпечним для вашого здоров'я, так як може викликати харчове отруєння.
- Не ставте гарячі страви у відсік глибокого заморожування, поки вони не захолонуть. Це може призвести до розмороження та пошкодження інших заморожених продуктів.
- Коли купляєте заморожені продукти, переконайтеся, що їх було заморожено за належних умов, і що упаковку не пошкоджено.
- При зберіганні заморожених продуктів слід неухильно дотримуватися умов зберігання, зазначених на упаковці. Якщо інструкції не надані, продукти слід споживати в найкоротші терміни.
- Заморожені продукти слід транспортувати до того, як вони розтануть, і покласти якомога швидше у відсік швидкого заморожування. Не використовуйте полиці на дверцятах для заморожування.
- Якщо заморожений пакет набрався вологи та неприємного запаху, продукти, можливо, раніше зберігалися у неналежних умовах і зіпсувалися. Не купуйте таку їжу!
- Тривалість зберігання заморожених продуктів може змінюватися в залежності від температури навколишнього середовища, частоти відкривання дверцят, налаштування термостата, виду продуктів та часу з моменту купівлі продуктів до потрапляння в морозильну камеру. Завжди дотримуйтесь інструкцій, надрукованих на упаковці; ніколи не зберігайте продукти довше вказаного на ній терміну.
- Під час тривалих відключень електрики не відкривайте дверцята відсіку глибокого заморожування. Цей холодильник може зберігати заморожені продукти при температурі навколишнього середовища 25 °C протягом приблизно 12 годин. Це значення буде нижчим у разі більшої температури навколишнього середовища. Після тривалішого відключення електрики не заморожуйте повторно продукти і споживайте їх якомога швидше.

<b>М'ясо та риба</b>	<b>Підготовка</b>	<b>Термін зберігання (місяці)</b>	<b>Час розморожування при кімнатній температурі (години)</b>
<b>Біфштекс</b>	Упакований для заморожування в зручних кількостях	6-10	1-2
<b>Баранина</b>	Упакований для заморожування в зручних кількостях	6-8	1-2
<b>Телятина для смаження</b>	Упакований для заморожування в зручних порціях	6-10	1-2
<b>Наріzana кубиками телятина</b>	Нарізати невеликими шматками	6-10	1-2
<b>Наріzana кубиками баранина</b>	Нарізати шматками	4-8	2-3
<b>М'ясний фарш</b>	У зручних порціях, упакований без приправ	1-3	2-3
<b>Субпродукти (порція)</b>	Нарізати шматками	1-3	1-2
<b>Ковбаса/салямі</b>	Повинні бути упаковані, навіть якщо вкриті плівковою		До повного розмороження
<b>Курка та індичка</b>	Упакований для заморожування в зручних кількостях	7-8	10-12
<b>Гуска / качка</b>	Упакований для заморожування в зручних кількостях	4-8	10
<b>Оленина, кріль, дикий кабан</b>	Частини до 2,5 кг без кісток	9-12	10-12
<b>Прісноводні риби (форель, короп, щука, сом)</b>	Слід почистити, порізати, добре промити і висушити, хвіст і голову слід відрізати за необхідністю.	2	До повного розморожування
<b>Нежирна риба (морський окунь, палтус, камбала)</b>		4-8	До повного розморожування
<b>Жирна риба (тунець, скумбрія, луфар, анчоус)</b>		2-4	До повного розморожування
<b>Ракоподібні</b>	Почистити і покласти в мішки	4-6	До повного розморожування
<b>Ікра</b>	У власній упаковці, алюмінієвому чи пластиковому контейнері	2-3	До повного розморожування
<b>Равлики</b>	У солоній воді, алюмінієвому чи пластиковому контейнері	3	До повного розморожування

Зауваження: Заморожені продукти після розморожування слід готувати так само, як свіжі продукти. Якщо їх не приготувати після розморожування, НІ В ЯКОМУ РАЗІ продукти не можна заморожувати повторно.



<b>Овочі та фрукти</b>	<b>Підготовка</b>	<b>Термін зберігання (місяці)</b>	<b>Час розморожування при кімнатній температурі (години)</b>
<b>Цвітна капуста</b>	Зніміть листя, розріжте головку на частини і залиште у воді з кількома лимонами	10 - 12	Можна вживати у замороженому вигляді
<b>Зелена квасоля, стручкова квасоля</b>	Вимийте та наріжте невеликими шматочками.	10 - 13	Можна вживати у замороженому вигляді
<b>Горох</b>	Полущіть та промийте	12	Можна вживати у замороженому вигляді
<b>Гриби і спаржа</b>	Вимийте та наріжте невеликими шматочками.	6 - 9	Можна вживати у замороженому вигляді
<b>Капуста</b>	Почистіть	6 - 8	2
<b>Баклажани</b>	Помийте та наріжте шматочками розміром 2 см	10 - 12	Відділіть шматки один від одного
<b>Кукурудза</b>	Очистіть та упакуйте в качанах або зернах	12	Можна вживати у замороженому вигляді
<b>Морква</b>	Вимийте та наріжте скибками.	12	Можна вживати у замороженому вигляді
<b>Перець</b>	Відділіть стебло, розріжте перчину на дві частини і вичістіть насіння	8 - 10	Можна вживати у замороженому вигляді
<b>Шпинат</b>	Вимити	6 - 9	2
<b>Яблука та груші</b>	Наріжте та почистіть	8 - 10	(у морозильній камері) 5
<b>Абрикоси та персики</b>	Розріжте навпіл і вичістіть насіння	4 - 6	(у морозильній камері) 4
<b>Полуниця та малина</b>	Вимийте та очистіть	8 - 12	2
<b>Варені фрукти</b>	У склянці з додаванням 10% цукру	12	4
<b>Сливи, черешні, вишні</b>	Вимийте та відділіть стебла	8 - 12	5 - 7

Молочні продукти і кондитерські вироби		Підготовка	Термін зберігання (місяці)	Умови зберігання	
Молоко у пакетах (гомогенізоване)		У власній упаковці	2 - 3	Тільки гомогенізоване молоко	
Сир (за винятком білого сиру)		У вигляді скибочок	6 - 8	Можна залишити в оригінальній упаковці на короткий термін зберігання. Для тривалого зберігання слід упакувати в пластик.	
Масло, маргарин		У власній упаковці	6		
Яйця (*)	Білок яйця		10 - 12	30 г еквівалентно одному яєчному жовтку.	У закритому контейнері
	Яєчна суміш (білок-жовток)	Ретельно змішати, додати щіпку солі або цукру, щоб суміш не стала дуже густою	10	50 г еквівалентно одному яєчному жовтку.	
	Яєчний жовток	Ретельно змішати, додати щіпку солі або цукру, щоб суміш не стала дуже густою	8 - 10	20 г еквівалентно одному яєчному жовтку.	

(\*) Не можна заморожувати у шкаралупі. Білок і жовток яйця слід заморожувати окремо або добре перемішати.

	Термін зберігання (місяці)	Час розморожування при кімнатній температурі (години)	Час розморожування в духовці (хвилини)
<b>Хліб</b>	4 - 6	2 - 3	4-5 (220-225 °С)
<b>Печиво</b>	3 - 6	1 - 1,5	5-8 (190-200 °С)
<b>Пиріг</b>	1 - 3	2 - 3	5-10 (200-225 °С)
<b>Тістечка</b>	1 - 1,5	3 - 4	5-8 (190-200 °С)
<b>Кондитерські вироби</b>	2 - 3	1 - 1,5	5-8 (190-200 °С)
<b>Піца</b>	2 - 3	2 - 4	15-20 (200 °С)

Смак деяких спецій у стравах (аніс, базилік, хрін, оцет, різні спеції, імбир, часник, цибуля, гірчиця, чебрець, майоран, чорний перець і т.д.) змінюється, і вони набувають сильнішого смаку за тривалого зберігання. Тому в заморожені продукти слід додавати зовсім малу кількість спецій або додавати спеції після розморожування.

Термін зберігання продуктів залежить від використовуваного масла. До підходящого масла можна віднести маргарин, жир теляти, оливкова олія і вершкове масло; нестабільні масла – арахісове і свинячий жир.

Рідкі продукти після кулінарної обробки слід заморожувати у пластикових контейнерах, інші продукти слід загорнути у пластикову плівку чи пакети.

## ЧАСТИНА - 4. ЧИЩЕННЯ ТА ОБСЛУГОВУВАННЯ

- *Перед початком чищення обов'язково від'єднайте холодильник від електромережі.*

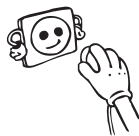

- Не мийте холодильник проточною водою.



- Внутрішні та зовнішні поверхні приладу можна протерти м'якою тканиною або губкою, змоченою у теплій воді з милом.

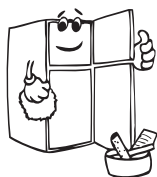

- Вийміть складові частини холодильника та вимийте їх мильною водою. Не мийте їх у посудомийній машині.



- Не використовуйте для чищення легкозаймисті, вибухонебезпечні або їдкі речовини, такі як розчинники, бензин чи кислоти.

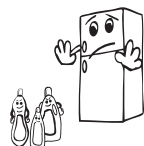

- Для збереження елеткроенергії та підвищення продуктивності випарювач слід чистити щіткою щонайменше один раз на рік.

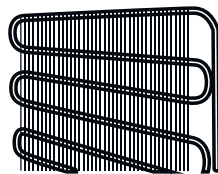

**Перед чищенням переконайтеся, що холодильник від'єднаний від мережі.**

### Розморозжування

Розморозжування у цьому холодильнику виконується повністю автоматично. Вода, що утворюється в результаті розморозжування, проходить через носик для збору води, впадає в контейнер позаду холодильника і випаровується там сама собою.

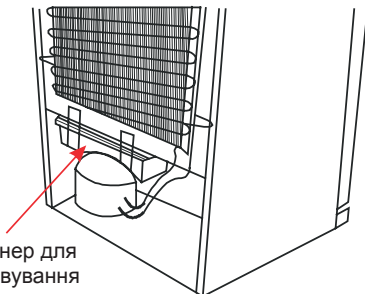

Контейнер для випаровування

## Заміна світлодіодного світильника (у холодильниках зі світлодіодним освітленням)

Для освітлення холодильної камери — один або дві світлодіодні стрічки.

**Примітка:** Кількість і розташування світлодіодних стрічок у різних моделях може відрізнятися.

Якщо холодильник оснащено LED-освітленням, зверніться до служби підтримки, оскільки така заміна може проводитися лише авторизованими робітниками.

**!!! У деяких моделях освітлення може бути відсутнім.**

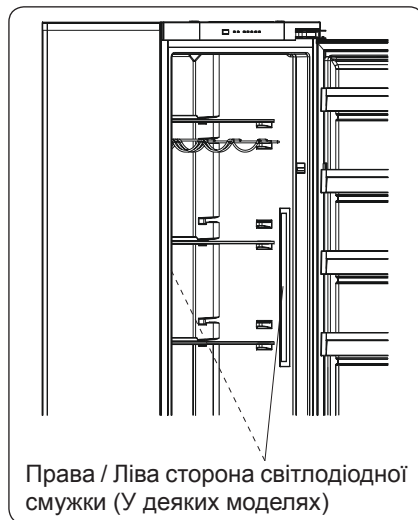

## ЧАСТИНА - 5. ТРАНСПОРТУВАННЯ ТА ЗМІНА МІСЦЯ РОЗТАШУВАННЯ

- За можливості не викидайте оригінальну упаковку і пінопласт — вони можуть знадобитися для перевезення у майбутньому.
- При повторному транспортуванні слід закріпити холодильник за допомогою товстих прокладок, стрічок або міцних мотузок. Дотримуйтеся інструкцій щодо транспортування, наведених на упаковці.
- Вийміть знімні частини (полиці, додаткове приладдя, контейнери для овочів тощо) або закріпіть їх у холодильнику стрічкою, щоб уникнути ударів під час транспортування та зміни місця розташування.
- Транспортуйте холодильник у вертикальному положенні.

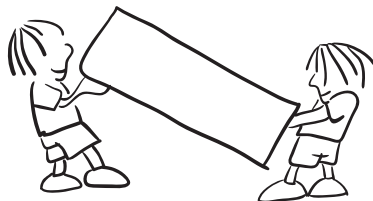

## **ЧАСТИНА - 6. ПЕРЕД ЗВЕРНЕННЯМ ДО ЦЕНТРУ ПІСЛЯПРОДАЖНОГО ОБСЛУГОВУВАННЯ**

Якщо морозильна камера вашого холодильника не працює не належним чином, це може статися через незначну проблему, отже, щоб зекономити час і гроші, перевірте наступне, перш ніж викликати електрика.

<b>Вмикається світлодіодний індикатор сигналу тривоги</b>	<b>ТИП ПОМИЛКИ</b>	<b>ПРИЧИНА</b>	<b>ЯК УСУНУТИ</b>
	Попередження про несправність	Деякі компоненти вийшли з ладу або несправний контур охолодження Прилад підключено вперше або подача живлення була відсутня протягом 1 години.	Перевірте, чи відкрито двері. Якщо двері не відкрито, якомога скоріше зверніться до сервісного центру. Перевірте, чи відкрито двері та чи працює прилад протягом 1 години. Якщо двері не відкрито і прилад працює протягом 1 години, якомога скоріше зверніться до сервісного центру.

### **Що робити, якщо прилад не працює**

#### **Перевірте, чи не сталося наступне:**

- відсутнє електропостачання;
- загальний вимикач електроенергії у вашому помешканні вимкнений;
- несправна розетка. Щоб перевірити це, підключіть до цієї розетки інший справний електроприлад.

### **Що робити, якщо прилад працює погано**

#### **Перевірте, чи не сталося наступне:**

- ви перевантажили холодильник;
- температуру холодильника встановлено на рівні MAX (МАКС.);
- дверцята погано зачинені;
- накопичення пилу на конденсаторі;
- недостатньо вільного простору біля задньої та бокових стінок.

### **Якщо холодильник працює занадто шумно**

#### **Нормальний шум**

#### **Звук потріскування (потріскування льоду)**

- Під час автоматичного розморожування.
- Коли прилад охолоджується або нагрівається (через розширення матеріалу).

**Коротке потріскування:** Виникає, коли термостат вмикає/вимикає компресор.

#### **Шум компресора:**

- **Нормальний шум двигуна:** Цей шум вказує на те, що компресор працює нормально.
- При включенні компресор може впродовж короткого часу спричиняти більший шум.

**Звук булькотіння або плескоту:** Цей звук виникає внаслідок перетікання потоку холодоагенту по трубах системи.

**Звук потоку води:** Нормальний звук потоку води, яка тече від контейнера випаровування під час розморожування. Цей звук можна почути під час розморожування.

**Шум потоку повітря:** Нормальний шум роботи вентилятора. Цей шум можна почути у холодильнику під час нормальної експлуатації системи внаслідок циркуляції повітря.

### **Краї холодильника, до яких торкаються двері, теплі**

Поверхні, яких торкаються двері, можуть нагріватися при роботі компресора, особливо влітку (при спекотній погоді), це нормально.

### **Якщо всередині морозильної камери холодильника накопичується вода**

- Чи правильно запаковані продукти? Чи були висушені контейнери перед розміщенням у холодильнику?
- Чи часто ви відкриваєте двері морозильної камери? При відкриванні дверцят волога з кімнати потрапляє у холодильник. Волога накопичується швидше, якщо ви часто відкриваєте двері, особливо якщо у кімнаті висока вологість.

### **Якщо двері не закриваються і не відкриваються належним чином**

- Чи не заважають упаковки з продуктами закривати двері?
- Чи правильно розміщені відділення, полиці та ящики дверцят?
- Чи не поламані або не відірвані дверні петлі?
- Холодильник стоїть на рівній поверхні?

### **Рекомендації**

- Для повного вимикання холодильника від'єднайте його від електророзетки (для чистки, а також, коли дверцята відкриті)

## **Поради щодо економії енергії**

- 1**—Встановлюйте прилад в прохолодному, добре провітрюваному приміщенні, не під прямим сонцем і не поруч з джерелами тепла (радіатори, плити і т. п.). Інакше використовуйте теплоізоляційні пластини.
- 2**- Залишайте гарячі страви та напої охолонути до кімнатної температури.
- 3** - Перед розморожуванням покладіть заморожені продукти в холодильну камеру. Низька температура заморожених продуктів буде сприяти охолодженню холодильної камери, поки вони будуть розморожуватися. Це сприяє збереженню електроенергії. Якщо заморожені продукти просто витягнути з морозильної камери, це призведе до втрати енергії.
- 4**- Напої та рідкі продукти повинні бути закриті. Інакше вони збільшують вологість в пристрої. Це збільшує час роботи. Закриті напої та рідкі продукти також краще зберігають запах і смак.
- 5** - При розміщенні продуктів та напоїв залишайте дверцята відкритими якомога коротший час.
- 6** - Тримайте закритими кришки всіх відсіків пристрою з різними температурами (відсік для овочів та фруктів, відсік свіжості і т. п.).
- 7**- Ущільнення на дверцятах має бути чистим та еластичним. Замініть ущільнювач, якщо він зносився.

## ЧАСТИНА - 7. ЧАСТИНИ ТА ВІДСІКИ ПРИСТРОЮ

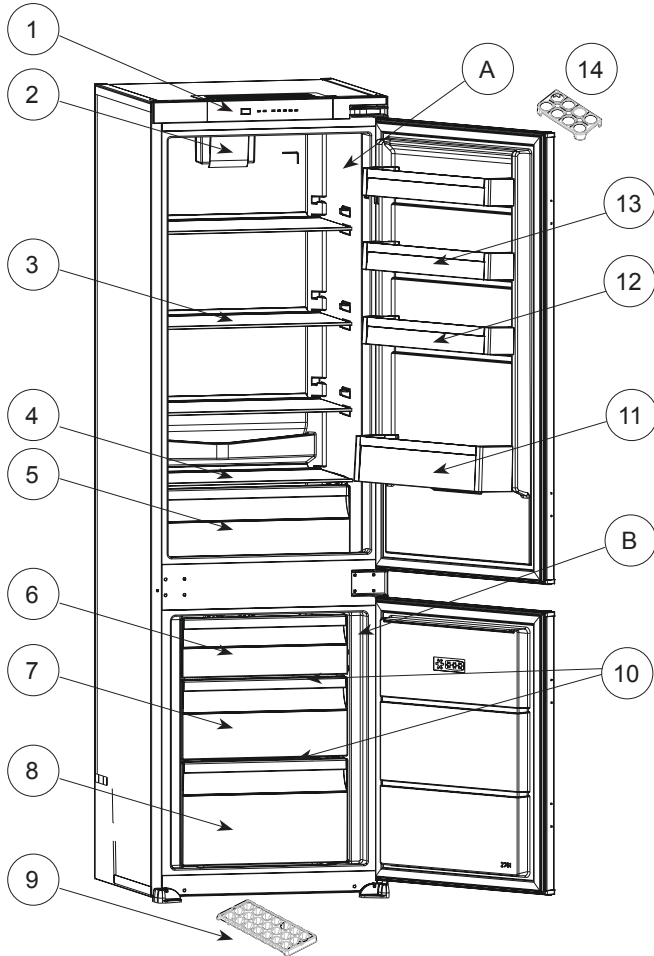

В цій презентації представлена інформація лише про компоненти пристрою.  
Компоненти можуть відрізнятися залежно від моделі.

- |                                     |   |
|-------------------------------------|---|
| А) Холодильна камера                | 7) Шухляда морозильної камери                                     |
| В) Морозильна камера                | 8) Нижня шухляда морозильної камери                               |
| 1) Ручка термостата                 | 9) Контейнер для льоду  |
| 2) Турбо вентилятор*                | 10) Морозильна камера*  |
| 3) Полиці холодильника              | 11) Полиця для пляшок   |
| 4) Полиця для фруктів та овочів     | 12) Регульована полиця на дверцятах* / Верхня полиця на дверцятах |
| 5) Контейнер для фруктів та овочів  | 13) Полиці на дверях  |
| 6) Кришка відсіку для заморожування | 14) Лоток для яєць  |

\* У деяких моделях



# Contents

<b>BEFORE USING THE APPLIANCE .....</b>	<b>25</b>
General warnings .....	25
Old and out-of-order fridges .....	27
Safety warnings .....	27
Installing and operating your fridge freezer .....	28
Before Using your fridge freezer.....	29
<b>HOW TO OPERATE THE APPLIANCE.....</b>	<b>29</b>
Information about The New Generation Cooling Technology .....	29
Control panel .....	30
Warnings for Temperature Settings.....	31
Accessories .....	32
Ice tray .....	32
Bottle holder .....	32
Fresh dial .....	32
Adjustable Door Shelf .....	32
Maxi-fresh preserver .....	33
<b>FOOD STORAGE IN THE APPLIANCE .....</b>	<b>34</b>
Refrigerator Compartment.....	34
Freezer Compartment .....	34
<b>CLEANING AND MAINTENANCE .....</b>	<b>37</b>
Defrosting .....	38
Replacing LED Lighting.....	38
<b>TRANSPORTATION AND CHANGING OF INSTALLATION POSITION</b>	<b>38</b>
<b>BEFORE CALLING YOUR AFTER SALES SERVICE.....</b>	<b>39</b>
Tips for saving energy .....	40
<b>PARTS OF THE APPLIANCE AND THE COMPARTMENTS .....</b>	<b>41</b>

*The operating instructions apply to several models. Differences may therefore occur.*

## **PART - 1. BEFORE USING THE APPLIANCE**

### **General warnings**

**WARNING:** Keep ventilation openings, in the appliance enclosure or in the built-in structure, clear of obstruction.

**WARNING:** Do not use mechanical devices or other means to accelerate the defrosting process, other than those recommended by the manufacturer.

**WARNING:** Do not use electrical appliances inside the food storage compartments of the appliance, unless they are of the type recommended by the manufacturer.

**WARNING:** Do not damage the refrigerant circuit.

**WARNING:** To avoid a hazard due to the instability of the appliance, it must be fixed in accordance with the instructions.

**WARNING:** When positioning the appliance, ensure the supply cord is not trapped or damaged.

**WARNING:** Do not locate multiple portable socket-outlets or portable power supplies at the rear of the appliance.



#### **Warning; Risk of fire / flammable materials**

(Symbol ISO 7010 W021)

- If your appliance uses R600a as a refrigerant (this information will be provided on the label of the cooler) you should take care during transportation and installation to prevent the cooler elements from being damaged. R600a is an environmentally friendly and natural gas, but it is explosive. In the event of a leak due to damage of the cooler elements, move your fridge away from open flames or heat sources and ventilate the room where the appliance is located for a few minutes.
- While carrying and positioning the fridge, do not damage the cooler gas circuit.
- Do not store explosive substances such as aerosol cans with a flammable propellant in this appliance.

- This appliance is intended to be used in household and domestic applications such as:
  - staff kitchen areas in shops, offices and other working environments.
  - farm houses and by clients in hotels, motels and other residential type environments.
  - bed and breakfast type environments;
  - catering and similar non-retail applications.
- If the socket does not match the refrigerator plug, it must be replaced by the manufacturer, a service agent or similarly qualified persons in order to avoid a hazard.
- A specially grounded plug has been connected to the power cable of your refrigerator. This plug should be used with a specially grounded socket of 16 amperes. If there is no such socket in your house, please have one installed by an authorised electrician.
- This appliance can be used by children aged from 8 years and above and persons with reduced physical, sensory or mental capabilities or lack of experience and knowledge if they have been given supervision or instruction concerning use of the appliance in a safe way and understand the hazards involved. Children shall not play with the appliance. Cleaning and user maintenance shall not be made by children without supervision.
- If the supply cord is damaged, it must be replaced by the manufacturer, an authorised service agent or similar qualified persons, in order to avoid a hazard.
- This appliance is not intended for use at altitudes exceeding 2000 m.

## Old and out-of-order fridges

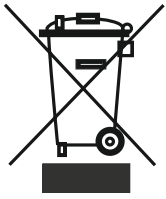

- If your old fridge has a lock, break or remove the lock before discarding it, because children may get trapped inside it and may cause an accident.
- Old fridges and freezers may contain isolation material and refrigerant with CFC or HFC. Therefore, take care not to harm environment when you are discarding your old fridges.
- Please ask your municipal authority about the disposal of the WEEE reuse, recycle and recovery purposes.

### Notes:

- Please read the instruction manual carefully before installing and using your appliance.  
**We are not responsible for the damage occurred due to misuse.**
- Follow all instructions on your appliance and instruction manual, and keep this manual in a safe place to resolve the problems that may occur in the future.
- This appliance is produced to be used in homes and it can only be used in domestic environments and for the specified purposes. It is not suitable for commercial or common use. Such use will cause the guarantee of the appliance to be cancelled and our company will not be responsible for losses incurred.
- This appliance is produced to be used in houses and it is only suitable for cooling / storing food. It is not suitable for commercial or common use and/or for storing substances except for food. Our company is not responsible for losses to be incurred in the contrary case.

## Safety warnings

- Do not connect your fridge freezer to the mains electricity supply using an extension lead.
- Do not plug in damaged, torn or old plugs.
- Do not pull, bend or damage the cord.



- This appliance is designed for use by adults, do not allow children to play with the appliance or let them hang off the door.
- Never touch the power cord/plug with wet hands as this could cause a short circuit or electric shock.
- Do not place glass bottles or beverage cans in the ice-making compartment as they can burst as the contents freeze.
- Do not place explosive or flammable material in your fridge freezer. Place drinks with high alcohol content vertically in the fridge compartment and make sure that their tops are tightly closed.
- When removing ice from the ice-making compartment, do not touch it. Ice may cause frost burns and/or cuts.
- Do not touch frozen goods with wet hands! Do not eat ice-cream and ice cubes immediately after you have taken them out of the freezer

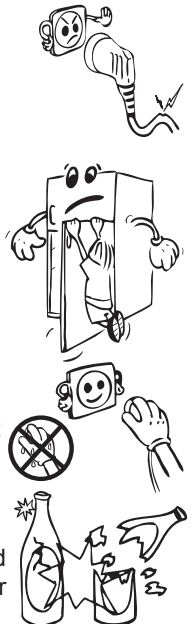

compartment!

- Do not touch frozen goods with wet hands. Do not eat ice-cream or ice cubes immediately after you have taken them out of the ice-making compartment.
- Do not cover the body or top of fridge with lace. This affects the performance of your fridge freezer.
- Secure any accessories in the fridge freezer during transportation to prevent damage to the accessories.
- Do not use plug adapter



## Installing and operating your fridge freezer

Before starting to use your fridge freezer, you should pay attention to the following points:

- The operating voltage for your fridge freezer is 220-240 V at 50Hz.
- The plug must be accessible after installation.
- Your fridge may have a smell when it is operated for the first time. This is normal and the smell will fade away when your fridge freezer starts to cool.
- Before connecting your fridge freezer, ensure that the information on the data plate (voltage and connected load) matches that of the mains electricity supply. If in doubt, consult a qualified electrician.
- Insert the plug into a socket with an efficient ground connection. If the socket has no ground contact or the plug does not match, we recommend that you consult a qualified electrician for assistance.
- The appliance must be connected with a properly installed fused socket. Power supply (AC) and voltage at the operating point must match with the details on the name plate of the appliance (name plate is located on the inside left of the appliance).
- We do not accept responsibility for any damages that occur due to ungrounded usage.
- Place your fridge freezer where it will not be exposed to direct sunlight.
- Your fridge freezer should never be used outdoors or exposed to rain.
- Your appliance should be at least 50 cm away from stoves, gas ovens and heater cores, and at least 5 cm away from electrical ovens.
- When your fridge freezer is placed next to a deep freezer, there should be at least 2 cm between them to prevent humidity forming on the outer surface.
- Do not place heavy items on the appliance.
- Clean the appliance thoroughly, especially the interior, before use (see Cleaning and Maintenance).
- The installation procedure into the kitchen unit is given in the installation manual. This product is intended to be used in proper kitchen units only.
- Before using your fridge freezer, wipe all parts with a solution of warm water and a teaspoon of sodium bicarbonate, then rinse with clean water and dry. Place all parts in the fridge freezer after cleaning.



## Before Using your fridge freezer

- When using your fridge freezer for the first time, or after transportation, keep it in an upright position for at least 3 hours before plugging into the mains. This allows efficient operation and prevents damage to the compressor.
- Your fridge freezer may have a smell when it is operated for the first time. This is normal and the smell will fade away when your fridge freezer starts to cool.

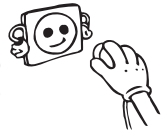

## PART - 2. HOW TO OPERATE THE APPLIANCE

### Information about The New Generation Cooling Technology

The New Generation Cooling Technology refrigerators are different from the other static refrigerators in terms of their operational system.

In normal fridge freezers, the humidity entering the fridge freezer due to opening the door and the humidity inherent in the food causes freezing in the freezer compartment. To defrost the frost and ice in the freezer compartment, you are periodically required to turn off the fridge freezer, place the food that needs to be kept frozen in a separately cooled container and remove the ice gathered in the freezer compartment.

The situation is completely different in no-frost refrigerators. Dry and cold air is blown into the fridge and freezer compartments homogeneously and evenly from several points via a blower fan. Cold air dispersed homogeneously and evenly between the shelves cools all of your food equally and uniformly, thus preventing humidity and freezing.

Therefore your New Generation Cooling Technology fridge freezer allows you ease of use, in addition to its huge capacity and stylish appearance.

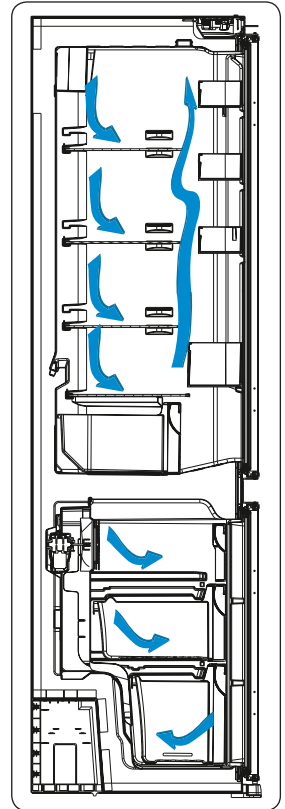

## Control panel

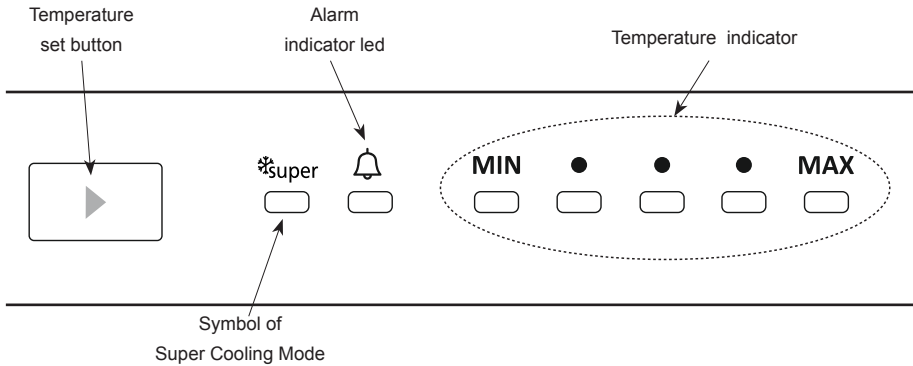

This button allows setting temperature of the fridge. In order to set values for fridge partition, press this button. Use this button also to activate Super Cooling mode.

### 1.1.1. Alarm light

In case of a problem within the fridge, the alarm led will release red light

### 1.1.2. Super Cooling Mode

#### When would it be used?

- To cooling huge quantities of food.
- To cooling fast food.
- To cooling food quickly.
- To store seasonal food for a long time.

#### How to use?

- Press temperature set button until super cooling light comes on.
- Super cooling led will light during this mode.
- For optimal appliance performance in maximum cooling capacity, set the appliance to active Super Cooling mode 5 hours before you put the fresh food into the fridge.

#### During this mode:

If you press temperature set button, the mode will be cancelled and the setting will be restored from MAX.

**Note:** "Super cooling" mode will be automatically cancelled after 5 hours.

### 1.1.3. Temperature Settings

- The initial temperature of the Setting Display is Middle temperature indicator.
- Press temperature set button once.
- Every time you press the button, the setting temperature will decrease.
- If you press temperature set button until super cooling symbol is displayed on your fridge settings display and you do not press any button within the following 3 seconds, Super cooling will blink.

- If you keep on pressing, it will restart from last value.

It ensures that the temperature settings in the cooling and freezing compartments of your refrigerator are performed automatically. It may be set to any value ranging from MIN to MAX. As you press temperature set button from MIN to MAX, the temperature decreases. To save energy in winter months, operate your refrigerator in a lower position.

### Warnings for Temperature Settings

- Do not pass to another adjustment before completing an adjustment.
- Temperature adjustments should be made according to the frequency of door openings, the quantity of food kept inside the fridge and ambient temperature of the place of your fridge.
- Your fridge should be operated up to 24 hours according to the ambient temperature without interruption after being plugged in to be completely cooled.
- Do not open doors of your fridge frequently and do not place much food inside it in this period.
- A 5 minute delaying function is applied to prevent damage to the compressor of your fridge, when you take the plug off and then plug it on again to operate it or when an energy breakdown occurs. Your fridge will start to operate normally after 5 minutes.
- Your fridge is designed to operate in the ambient temperature intervals stated in the standards, according to the climate class stated in the information label. We do not recommend operating your fridge out of stated temperatures value limits in terms of cooling effectiveness.
- This appliance is designed for use at an ambient temperature within the 16°C - 38°C range.

Climate class	Ambient Temperature (°C)
<b>T</b>	Between 16 and 43 °C
<b>ST</b>	Between 16 and 38 °C
<b>N</b>	Between 16 and 32 °C
<b>SN</b>	Between 10 and 32 °C



## Accessories

### Ice tray (In some models)

- Fill the ice tray with water and place in the freezer compartment.
- After the water has completely turned into ice, you can twist the tray as shown below to remove the ice cubes.

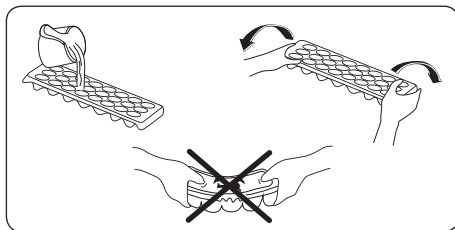

### Bottle holder (In some models)

In order to prevent bottles from slipping or falling over, you can use the bottle holder. This will also help to prevent the noise made by bottles when opening or closing the door.

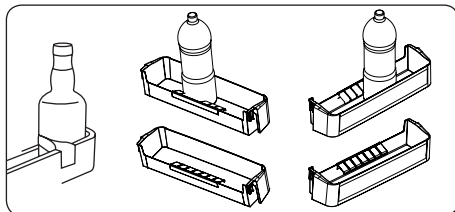

### Fresh dial (In some models)

When the humidity controller in the closed position, it allows fresh fruit and vegetables to be stored longer.

In case of the crisper is totally full, the fresh dial is located in front of crisper, should be opened. By means of this the air in the crisper and humidity rate will be controlled and endurance life will be increased.

If you see any condensation on glass shelf, humidity control should be taken into the open positions.

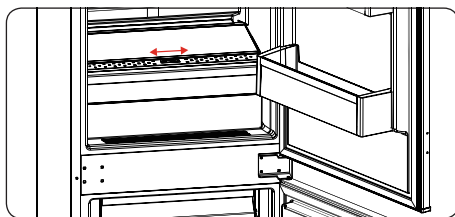

### Adjustable Door Shelf (In some models)

Six different height adjustments can be made to provide storage areas that you need by adjustable door shelf.

To change the position of adjustable door shelf ;

Hold the bottom of the shelf and pull the buttons on the side of the door shelf direction of arrow (Fig.1).

Position door shelf the height you need by moving up and down. After you get the position that you want the door shelf, release the buttons on the side of the door shelf (Fig.2) Before releasing the door shelf, move up down and make sure the door shelf is fixed.

**Note:** Before moving door shelf is loaded, you must hold the shelf by supporting the bottom. Otherwise, door shelf could fall off the rails due to the weight. So damage may occur on the door shelf or rails.

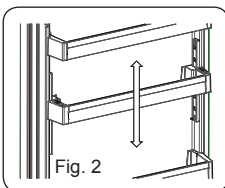
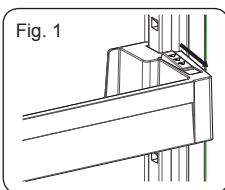

### Maxi-fresh preserver (In some models)

Maxi Fresh Preserver technology helps to remove ethylene gas (a bioproduct released naturally from fresh foods) and unpleasant odors from the crisper. In this way, food stays fresh for a longer time.

- Maxi Fresh Preserver must be cleaned once in a year. The filter should be waited for 2 hours at 65°C in an oven.
- To clean the filter, please remove the back cover of the filter box by pulling it in the direction of the arrow.
- The filter should not be washed with water or any detergent.

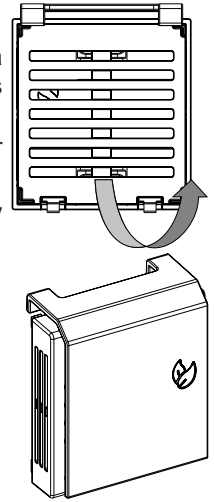

Maxi Fresh Preserver  
(In some models)

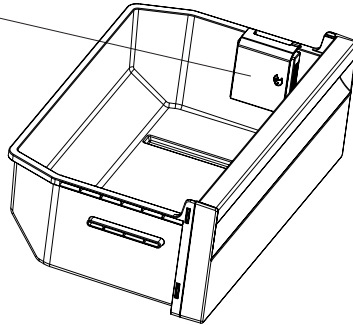

***All written and visual descriptions in the accessories may vary according to the appliance model.***

## **PART - 3. FOOD STORAGE IN THE APPLIANCE**

### **Refrigerator Compartment**

- Always make sure food is wrapped or stored in closed containers.
- Hot food and drinks should be cooled to room temperature before being placed in the refrigerator.
- Please do not store packaged food and cups against the lamp and cover of the cooling compartment.
- Store fruit and vegetable items loose in the crisper containers.

Some recommendations have been specified below for the placement and storage of your food in the cooling compartment.

### **Freezer Compartment**

- Please use the deep freeze compartment of your refrigerator for storing frozen food for a long time and producing ice.
- Please place the food you would like to freeze initially in the upper basket of the deep freeze in such a way that it does not exceed the declared freezing capacity of your refrigerator. Please do not place the food to be frozen near the already frozen food. You may place your food next to the other frozen food after it has frozen (for at least 24 hours).

<b>Food</b>	<b>Maximum Storing time</b>	<b>Where to place in the fridge department</b>
<b>Vegetables and fruits</b>	1 week	Vegetable bin
<b>Meat and fish</b>	2 - 3 Days	Wrapped in plastic foil or bags or in a meat container (on the glass shelf)
<b>Fresh cheese</b>	3 - 4 Days	In special door shelf
<b>Butter and margarine</b>	1 week	In special door shelf
<b>Bottled products milk and yoghurt</b>	Until the expiry date recommended by the producer	In special door shelf
<b>Eggs</b>	1 month	In the egg shelf
<b>Cooked food</b>		All shelves

- You should freeze food (meat, minced meat, fish, etc.) by dividing it into portions in such a way that they can be consumed in one sitting.
- Please do not refreeze frozen food once it has thawed. It may pose a danger for your health since it might cause food poisoning.
- Do not place hot meals in the deep freeze before they have cooled. You may cause the other food frozen food in the deep freeze to become putrefied.
- When you buy frozen food, make sure they were frozen under appropriate conditions and that the package is not torn.
- When storing frozen food, the storage conditions on the package should be observed. If

there are no instructions, the food has to be consumed in the shortest possible period of time.

- Frozen food has to be transported before it perishes and should be placed in the fast freezing shelf as soon as possible. Please do not use the door shelves for freezing purposes.
- If a frozen food package has been humidified and has a foul smell, the food might have previously been stored under suitable conditions and gone rotten. Please do not buy such food!
- The storage duration of frozen food changes depending on the environmental temperature, the frequent opening and closing of the doors, thermostat settings, food type and the length of time that has elapsed from the time the food was bought to the time it entered the freezer. Always abide by the instructions on the packaging and never exceed the storage duration.

Some recommendations have been specified below for the placement and storage of your food in the freezing compartment.

<b>Meat and fish</b>	<b>Preparation</b>	<b>Maximum Storing time (month)</b>
<b>Steak</b>	Wrapping in a foil	6 - 8
<b>Lamb meat</b>	Wrapping in a foil	6 - 8
<b>Veal roast</b>	Wrapping in a foil	6 - 8
<b>Veal cubes</b>	In small pieces	6 - 8
<b>Lamb cubes</b>	In pieces	4 - 8
<b>Minced meat</b>	In packages without using spices	1 - 3
<b>Giblets (pieces)</b>	In pieces	1 - 3
<b>Bologna sausage/salami</b>	Should be packaged even if it has membrane	
<b>Chicken and turkey</b>	Wrapping in a foil	4 - 6
<b>Goose and Duck</b>	Wrapping in a foil	4 - 6
<b>Deer, Rabbit, Wild Boar</b>	In 2.5 kg portions and as fillets	6 - 8
<b>Freshwater fishes (Salmon, Carp, Crane, Siluroidea)</b>	After cleaning the bowels and scales of the fish, wash and dry it; and if necessary, cut off the tail and head.	2
<b>Lean fish; bass, turbot, flounder</b>		4
<b>Fatty fishes (Tunny, Mackarel, bluefish, anchovy)</b>		2 - 4
<b>Shellfish</b>	Cleaned and in bags	4 - 6
<b>Caviar</b>	In its package, aluminium or plastic container	2 - 3
<b>Snails</b>	In salty water, aluminum or plastic container	3

**Note:** Frozen meat should be cooked as fresh meat after being thawed. If the meat is not cooked after being thawed, it must not be re-frozen.

<b>Vegetables and Fruits</b>	<b>Preparation</b>	<b>Maximum Storing time (months)</b>
<b>String beans and beans</b>	Wash and cut into small pieces and boil in water	10 - 13
<b>Beans</b>	Hull and wash and boil in water	12
<b>Cabbage</b>	Cleaned and boil in water	6 - 8
<b>Carrot</b>	Clean and cut to slices and boil in water	12
<b>Pepper</b>	Cut the stem, cut into two pieces, remove the core and boil in water	8 - 10
<b>Spinach</b>	Washed and boil in water	6 - 9
<b>Cauliflower</b>	Take the leaves apart, cut the heart into pieces, and leave it in water with a little lemon juice for a while	10 - 12
<b>Eggplant</b>	Cut to pieces of 2cm after washing	10 - 12
<b>Corn</b>	Clean and pack with its stem or as sweet corn	12
<b>Apple and pear</b>	Peel and slice	8 - 10
<b>Apricot and Peach</b>	Cut into two pieces and remove the stone	4 - 6
<b>Strawberry and Blackberry</b>	Wash and hull	8 - 12
<b>Cooked fruits</b>	Adding 10 % of sugar in the container	12
<b>Plum, cherry, sourberry</b>	Wash and hull the stems	8 - 12

<b>Dairy Products</b>	<b>Preparation</b>	<b>Maximum Storing time (months)</b>	<b>Storing Conditions</b>
Packet (Homogenize) Milk	In its own packet	2 - 3	Pure Milk – In its own packet
Cheese-excluding white cheese	In slices	6 - 8	Original package may be used for short storing period. It should be wrapped in foil for longer periods.
Butter, margarine	In its package	6	

	Maximum Storing time (months)	Thawing time in room temperature (hours)	Thawing time in oven (minutes)
<b>Bread</b>	4 - 6	2 - 3	4-5 (220-225 °C)
<b>Biscuits</b>	3 - 6	1 - 1,5	5-8 (190-200 °C)
<b>Pastry</b>	1 - 3	2 - 3	5-10 (200-225 °C)
<b>Pie</b>	1 - 1,5	3 - 4	5-8 (190-200 °C)
<b>Phyllo dough</b>	2 - 3	1 - 1,5	5-8 (190-200 °C)
<b>Pizza</b>	2 - 3	2 - 4	15-20 (200 °C)

## **PART 4. CLEANING AND MAINTENANCE**

- **Disconnect the unit from the power supply before cleaning.**



- Do not clean the appliance by pouring water.
- Make sure that no water enters the lamp housing and other electrical components.



- The refrigerator should be cleaned periodically using a solution of bicarbonate of soda and lukewarm water.

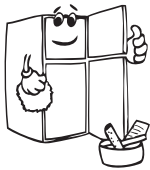
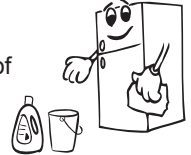

- Clean the accessories separately with soap and water. Do not clean them in the dishwasher.



- Do not use abrasive products, detergents or soaps. After washing, rinse with clean water and dry carefully. When you have finished cleaning, reconnect the plug to the mains supply with dry hands.

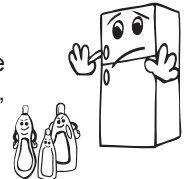

- Clean the condenser with a broom at least twice a year. This will help you to save on energy costs and increase productivity.



**THE POWER SUPPLY MUST BE DISCONNECTED.**

## Defrosting

Your refrigerator has fully automatic defrosting. The water formed as a result of defrosting passes through the water collection spout, flows into the vaporisation container below the condenser and evaporates there.

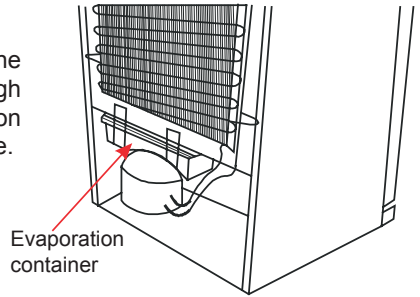

## Replacing LED Lighting

1 or 2 led strips in fridge is used to illuminate your appliance. Please call the service man.

**Note:** Numbers and location of led strips may be changed according to the model.

**!!! Some versions may be without illumination.**

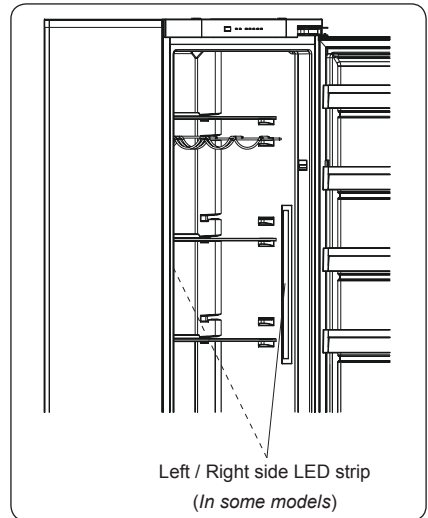
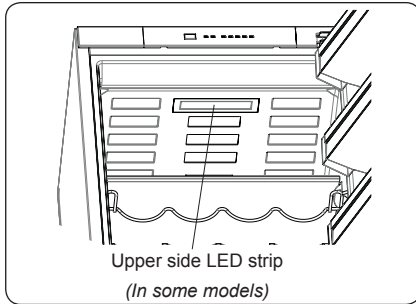

## PART - 5. TRANSPORTATION AND CHANGING OF INSTALLATION POSITION

### Transportation and changing of installation position

- The original packages and foamed polystyrene (PS) can be retained if required.
- During transportation, the appliance should be secured with a wide string or a strong rope. The instructions written on the corrugated box must be followed while transporting.
- Before transporting or changing the installation position, all the moving objects (ie,shelves,crisper...) should be taken out or fixed with bands in order to prevent them from getting damaged.
- Carry your fridge freezer in the upright position.

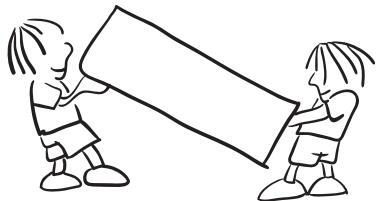

## PART - 6. BEFORE CALLING YOUR AFTER SALES SERVICE

Alarm indicator led is turning on	ERROR TYPE	WHY	WHAT TO DO
	"Failure Warning"	There is/are some part(s) Out of order or there is a failure in cooling process	Check the door is open or not. If the door is not open, call service for assistance as soon as possible.

If your fridge freezer is not working properly, it may be a minor problem, therefore check the following, before calling an electrician to save time and money.

### What to do if your appliance does not operate;

#### Check that;

- There is no power,
- The general switch in your home is disconnected ,
- The socket is not sufficient. To check this, plug in another appliance that you know which is working into the same socket.

### What to do if your appliance performs poorly;

#### Check that;

- You have not overloaded the appliance ,
- The fridge temperature set to MAX.
- The door is closed perfectly ,
- There is no dust on the condenser ,
- There is enough place at the rear and side walls.

### If your fridge is operating too loudly;

#### Normal Noises

##### Cracking (Ice cracking) Noise:

- During automatic defrosting.
- When the appliance is cooled or warmed (due to expansion of appliance material).

**Short cracking:** Heard when the thermostat switches the compressor on/off.

**Compressor noise: Normal motor noise.** This noise means that the compressor operates normally Compressor may cause more noise for a short time when it is activated.

**Bubbling noise and splash:** This noise is caused by the flow of the refrigerant in the tubes of the system.

**Water flow noise:** Normal flow noise of water flowing to the evaporation container during defrosting. This noise can be heard during defrosting.

**Air Blow Noise:** Normal fan noise. This noise can be heard in fridges during normal operation of the system due to the circulation of air.

### If the edges of fridge cabinet that the door joint contact are warm;

Especially in summer (hot weather), the surfaces that the joint contact may get warmer during the operation of the compressor, this is normal.

### If humidity builds up inside the fridge freezer;

- Are all food packed properly? Are the containers dried before placing them in the fridge?



- Are the fridge freezer's doors opened frequently? Humidity of the room gets in the fridge when the door is opened. Humidity build up will be faster when you open the door more frequently, especially if the humidity of the room is high.

**If the doors are not opened and closed properly;**

- Do the food packages prevent closing of the door?
- Are the door compartments, shelves and drawers placed properly?
- Are door joints broken or torn?
- Is your fridge freezer on a level surface?

**Recommendations**

- To stop the appliance completely, unplug from main socket (for cleaning and when the door is left open)

**Tips for saving energy**

1. Install the appliance in a cool, well ventilated room , but not in direct sunlight and not near a heat source (radiator, cooker.. etc). Otherwise use an insulating plate.
2. Allow warm food and drinks to cool down outside the appliance.
3. When thawing frozen food, place it in the refrigerator compartment. The low temperature of the frozen food will help to cool the refrigerator compartment when it is thawing. This will help to save energy. If the frozen food is put out, it results in a waste of energy.
4. Cover drinks or other liquids when placing them in the appliance. Otherwise humidity increases in the appliance. Therefore, the working time gets longer. Also covering drinks and other liquids helps to preserve smell and taste.
5. Try to avoid keeping the doors open for long periods or opening the doors too frequently as warm air will enter the cabinet and cause the compressor to switch on unnecessarily often.
6. Keep the covers of the different temperature compartments (crisper, chiller ...etc ) closed
7. Door gasket must be clean and pliable. Replace gaskets if worn.

## PART - 7. PARTS OF THE APPLIANCE AND THE COMPARTMENTS

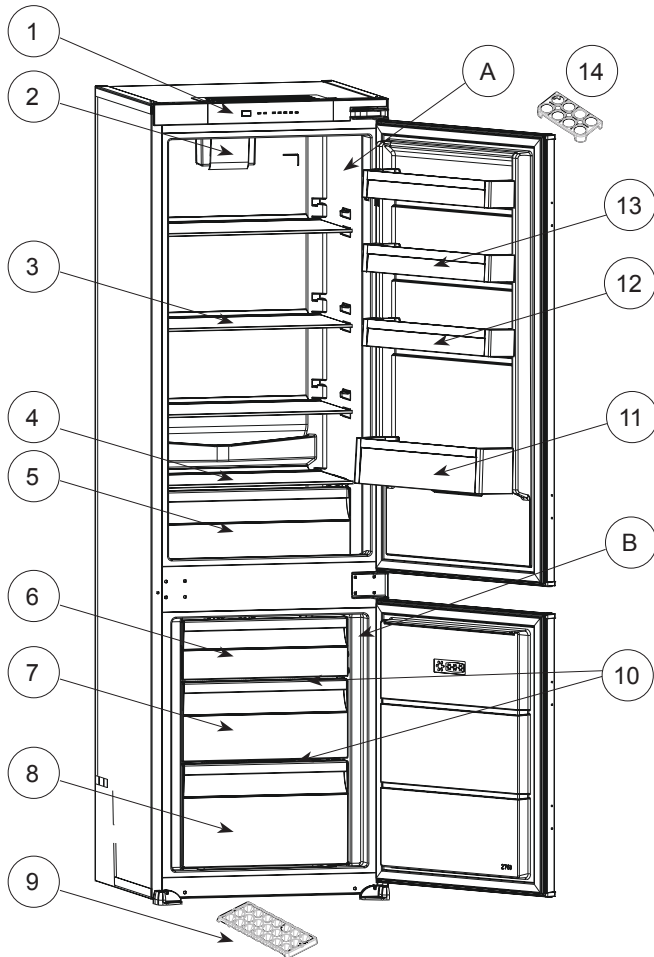

This presentation is only for information about the parts of the appliance.  
Parts may vary according to the appliance model.

A) Refrigerator compartment  
B) Freezer compartment

1) Control panel  
2) Turbo Fan \*  
3) Refrigerator shelves  
4) Crisper cover  
5) Crisper  
6) Freezer room cover

7) Freezer comp. drawer  
8) Freezer comp. bottom drawer  
9) Ice tray  
10) Freezer glass shelves \*  
11) Bottle shelf  
12) Adjustable door shelf \* / Door shelf  
13) Door shelves  
14) Egg holder

\* In some models



CE

In Ukrainian:

ТОВ «ВФД» 02140, м. Київ, вул. Єлисавети Чавдар будинок 5, (ЛІТЕРА А),  
Тел.: +38044 303 92 93

In English:

«VFD» LLC02140, Kyiv, 5 Chavdar str, (letter A), Tel: +38044 303 92 93



52761581